

★ ◎

본부장 방침 제121호

| | |
|------|------------|
| 문서번호 | 기전사업부-754 |
| 보존기간 | 10년 |
| 결재일자 | 2016.03.15 |
| 공개여부 | 공개 |
| 일상감사 | 대상아님 |

| | | | | |
|-----|--------|----------|---------|--|
| 부 원 | 기전사업부장 | 마곡유계사업단장 | 택지사업본부장 | |
| | | | 03/15 | |
| 허원 | 정기철 | 이광윤 | 정현규 | |
| 협조 | | | | |

위례지구A1-10블럭 아파트

세대 화장실 환풍기용 전기식 모타댐퍼 설치(안)

서울특별시 SH공사
(택지사업본부)

세대 화장실 환풍기용 전기식 모타댐퍼 설치(안)

위례지구A1-10블록 아파트

I 개 요

최근 준공 단지의 공동주택 입주민으로 부터 아랫층 세대의 화장실 담배 연기가 세대 환풍기로 들어오고 악취 냄새가 역류한다는 민원이 지속적으로 제기됨에 따라 국토교통부에서는 주택건설기준 등에 관한 규칙에서 세대 화장실 배기 설비에 대한 규정을 개정하여 세대 화장실로 역류하는 냄새를 근본적으로 방지코자 하였음.

따라서, 현재 공사 진행중인 위례지구A1-10블록 현장에 개정된 규정을 반영하여 입주민의 삶에 질을 향상 시키고자 함.

II 관련 근거

- 주택건설기준 등에 관한 규칙 제11조(배기설비)6.가.

(내 용) : 세대안의 배기통에 자동역류방지댐퍼(세대 안의 배기구가 열리거나 전동환기설비가 가동하는 경우 전기 또는 기계적인 힘에 의하여 자동으로 개폐되는 구조로 된 설비를 말한다) 또는 이와 동일한 기능의 배기설비 장치를 설치 할것

(시행일) : [2015. 9. 18](#)

- 기전사업부-685(2016.3.10)_설계변경 심사위원회 개최([의결안 제 2016-1](#))

Ⅲ

변경내용

□ 변경 사항

| 구분 | 설치위치 | 변경 내용 | |
|------|-----------|----------------------|---------------------|
| | | 설 계 | 변 경 |
| 배기설비 | 세대 화장실 천장 | 휨+역풍방지 댐퍼(B.B.D*) 설치 | 휨+전기식 모타댐퍼(M.D*) 설치 |

*B.D.D[Back Draft Damper]

*M.D[Moter Damper]

□ 변경 사유

- 아래층 세대의 담배 연기 및 냄새가 화장실 환풍기로 들어와 입주민으로 부터 지속적인 반복 민원에 대한 근본적 해결 조치

□ 소요예산: 약110,948천원

- 32,000원/개소

□ 사진대지

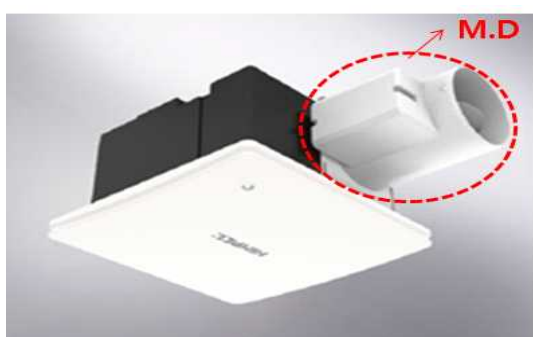
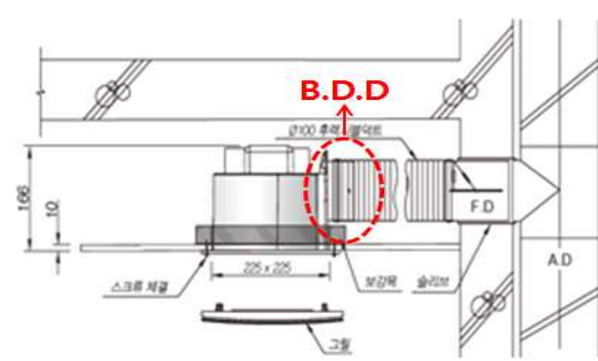
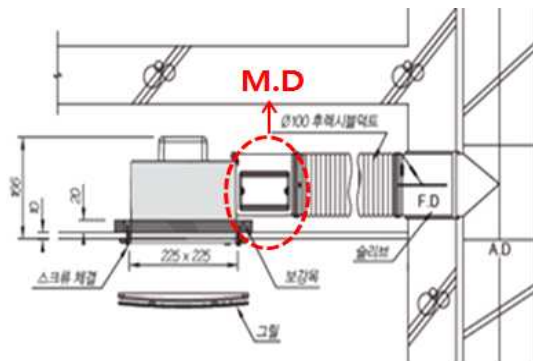
| 구 분 | 설 계 (휨+역풍방지 댐퍼(B.D.D)설치 | 변 경 (휨+전기식 모타댐퍼(M.D)설치 |
|-------|-------------------------------------------------------------------------------------|--------------------------------------------------------------------------------------|
| 제 품 도 |  |  |
| 설 치 도 |  |  |

IV

검토자 의견

- 현재 공사 진행중인 위례지구A1-10블럭 현장은 사업 승인일이 2013년12월23일로 개정된 주택건설 기준등에 관한 규칙의 시행 일 이전에 해당하여 의무 사항은 아니지만,
- 공동주택 입주민으로 부터 아랫층 세대의 화장실 담배 연기가 세대 환풍기로 들어오고 악취 냄새가 역류한다는 민원이 지속적으로 제기되고 있으며,
- 또한 우리공사에서 추후 건설 예정인 위례지구는 의무사항에 해당됨으로 위례지구 건설 단지의 형평성을 고려하여 위례지구A1-10 단지 아파트 화장실 배기 설비에
- 개정된 주택건설기준 등에 관한 규칙을 반영하여 화장실 천정에 설치된 배기 환풍기를 강제 개폐가 가능한 전기식 모타댐퍼를 부착하여 입주민의 삶의 질을 향상 시키고자 함.

V

행정 사항

- 위례지구A1-10블럭 아파트 건설공사 적용하여 설계변경 토록 지시하며, 우선 시공하고 추후 계약 변경시 반영 코자 합니다.

붙임 1. 주택건설기준 등에 관한 규칙
2. 설계서(MD설치)
3. 설계변경 심사위원회 개최
4. 설계변경심의 일체서류(서명). 끝.